

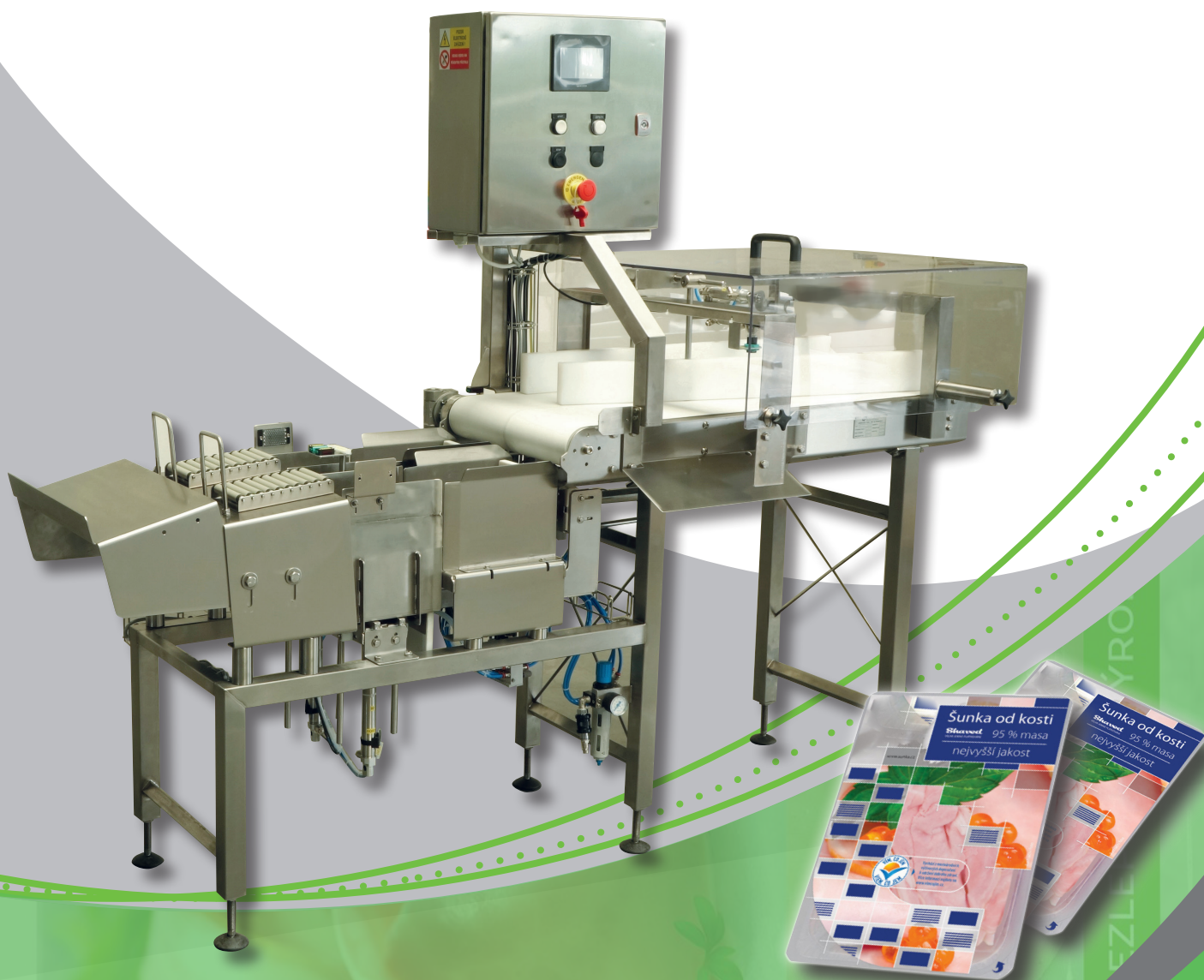

Jan Říha s. r. o.

dopravník

se stohovacím zařízením



dopravník se stohovacím zařízením

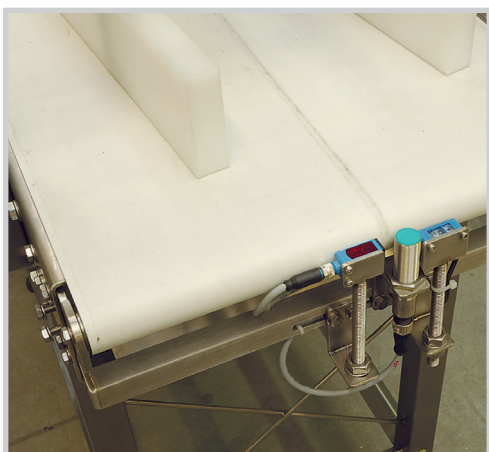
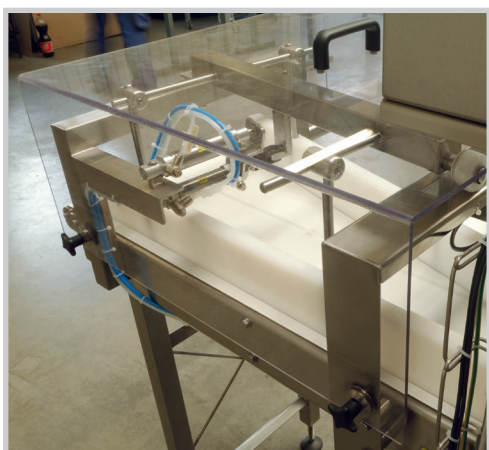

- jedná se o speciální dopravník určený pro zařazení na konci balicí linky za thermoformingovými balicími stroji, kdy už z jedné řady balíčků vytvoří sloupec požadovaném počtu balíčků nad sebou, který obsluha ručně odebere a založí do kartonu. Zařízení vytváří postupně dva sloupce vedle sebe, v každém může být i rozdílný počet balíčků, takže jejich kombinací lze v součtu vytvořit i lichý počet balíčků v kartonu.

Zařízení je možno vybavit i detekcí a vyřazováním balíčků bez obsahu, případně bez spodní etikety.

Konstrukce umožňuje přestavení na jiný formát balíčků, nicméně předělání je náročné, a proto zařízení lze doporučit jen na jeden konstantní rozměr balíčků a přestavbu realizovat jen při dlouhodobější změně. Oproti tomu počty balíčků v jednotlivých sloupcích lze měnit uživatelsky předvolbou na dotykovém panelu.

Standardní technické parametry

- rozměry zařízení – viz nákres
- maximální rozměry balíčků – cca 150 x 250 x 25 mm (šířka x délka x výška)
- balíčky tvarovány z tvrdé folie
- max. výška stohu 145 mm
- max. výkon stohování vč. detekce a vyřazování vadných balíčků 90 balíčků/min
- max. výkon stohování bez detekce a vyřazování vadných balíčků 110 balíčků/min
- spotřeba tlakového vzduchu cca 250 NI/min
- příkon zařízení cca 0,2 kW, 400V

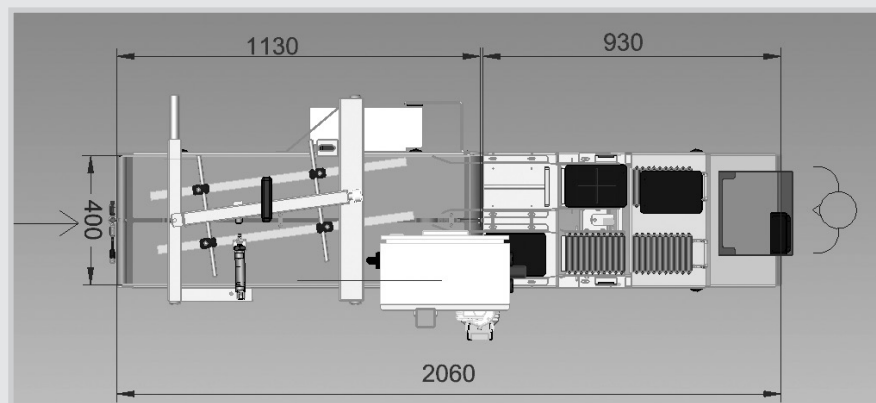

Kontaktujte nás!

Jan Říha s.r.o.
Průmyslová zóna 327
592 11 Velká Losenice

+420 566 532 001
+420 602 135 962
www.jan-riha.cz